

電動走行アシスト

SKILL CART

ハンドルを押し引きするだけで、操作力に応じてモーターが走行を「アシスト」します
重たい荷物を直感的な操作で安全に運搬できます

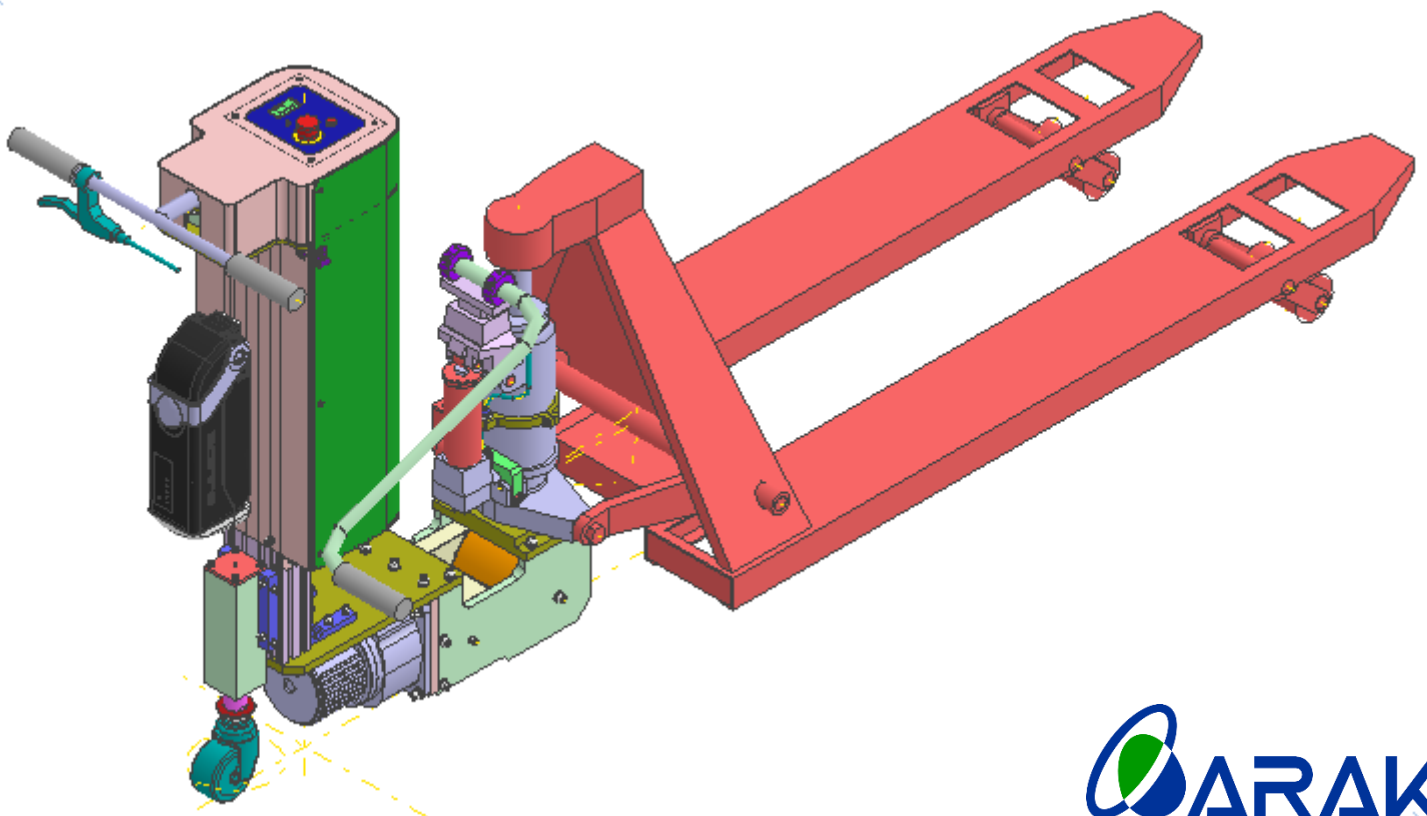

台車型

既存の手押し台車または新規の台車に連結して使用します
人力では困難な重たい荷物でも手押し台車のような感覚で安全に運搬できます

SC500-T1

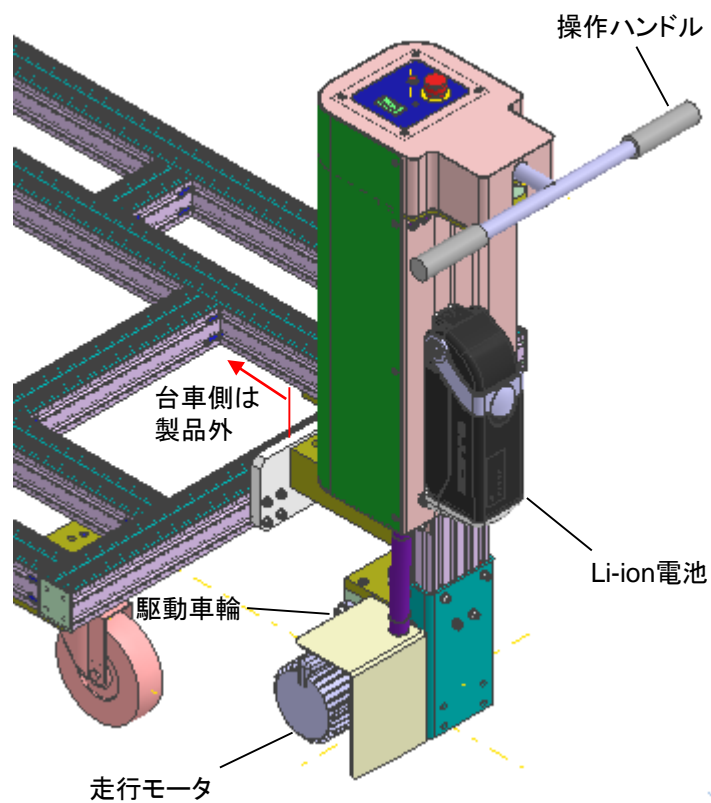

SC1000-T1 / SC1500-T1

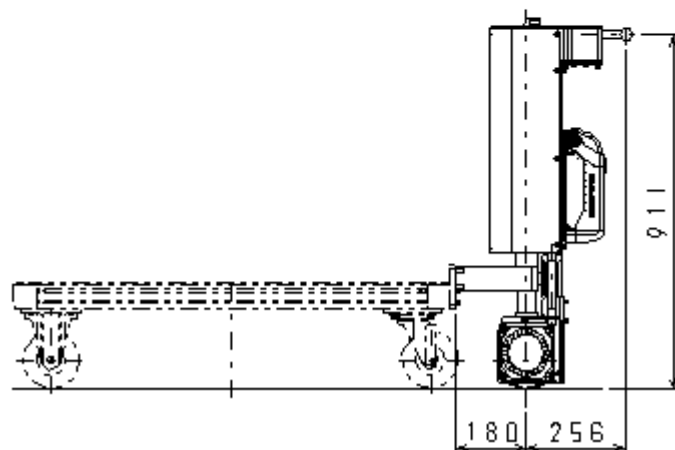
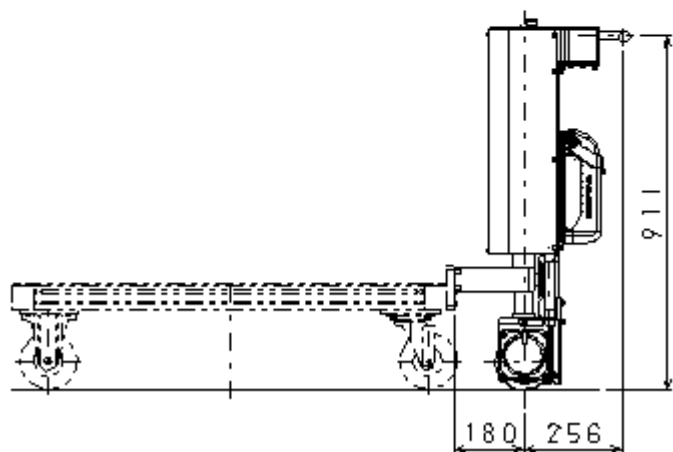
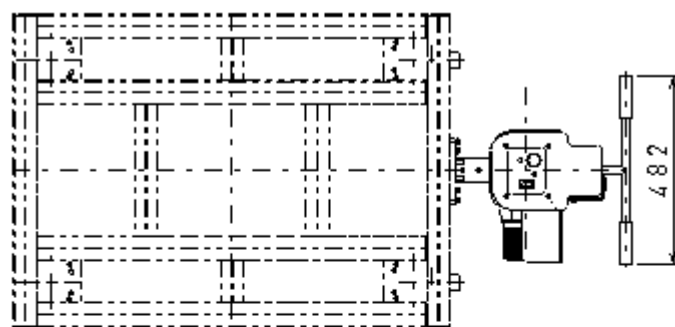
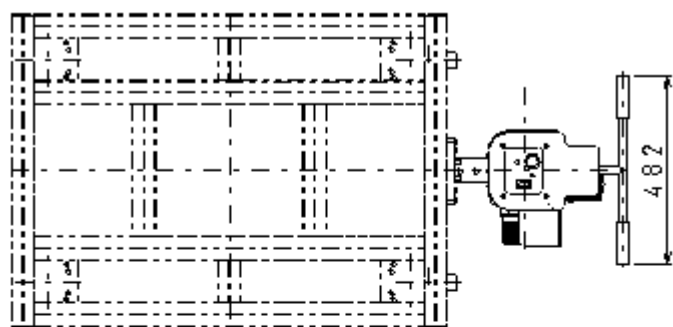
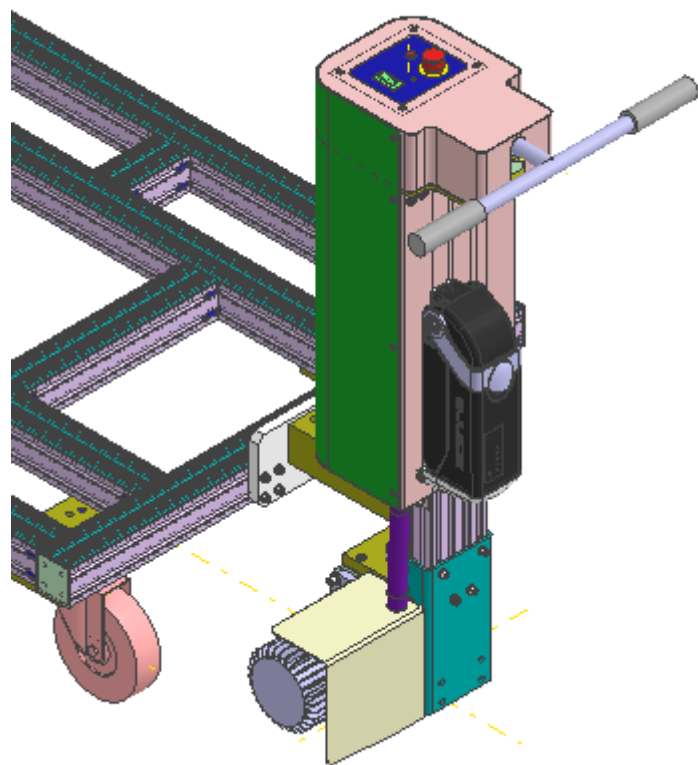

パレットトラック型

油圧による昇降機能を持ったパレットトラックと組み合わせた製品です
重たい荷物を載せたパレットを直感的な操作で安全に運搬できます

SC1000-PT / SC1500-PT

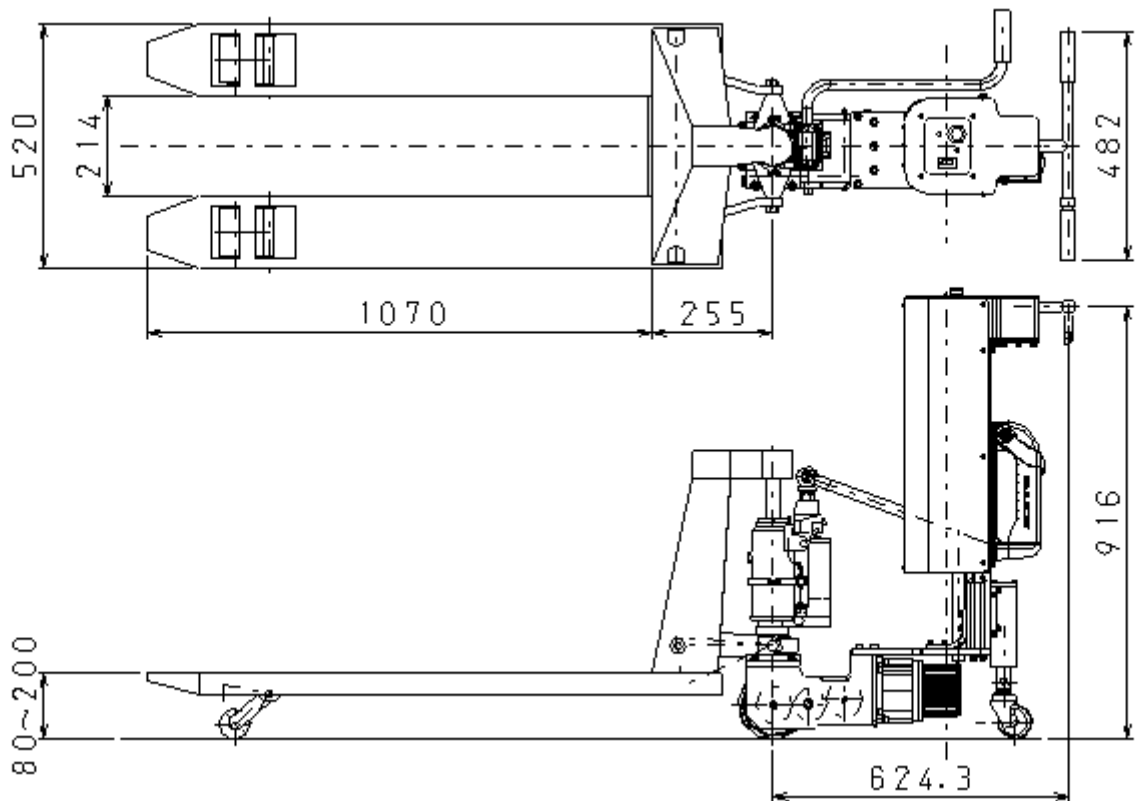
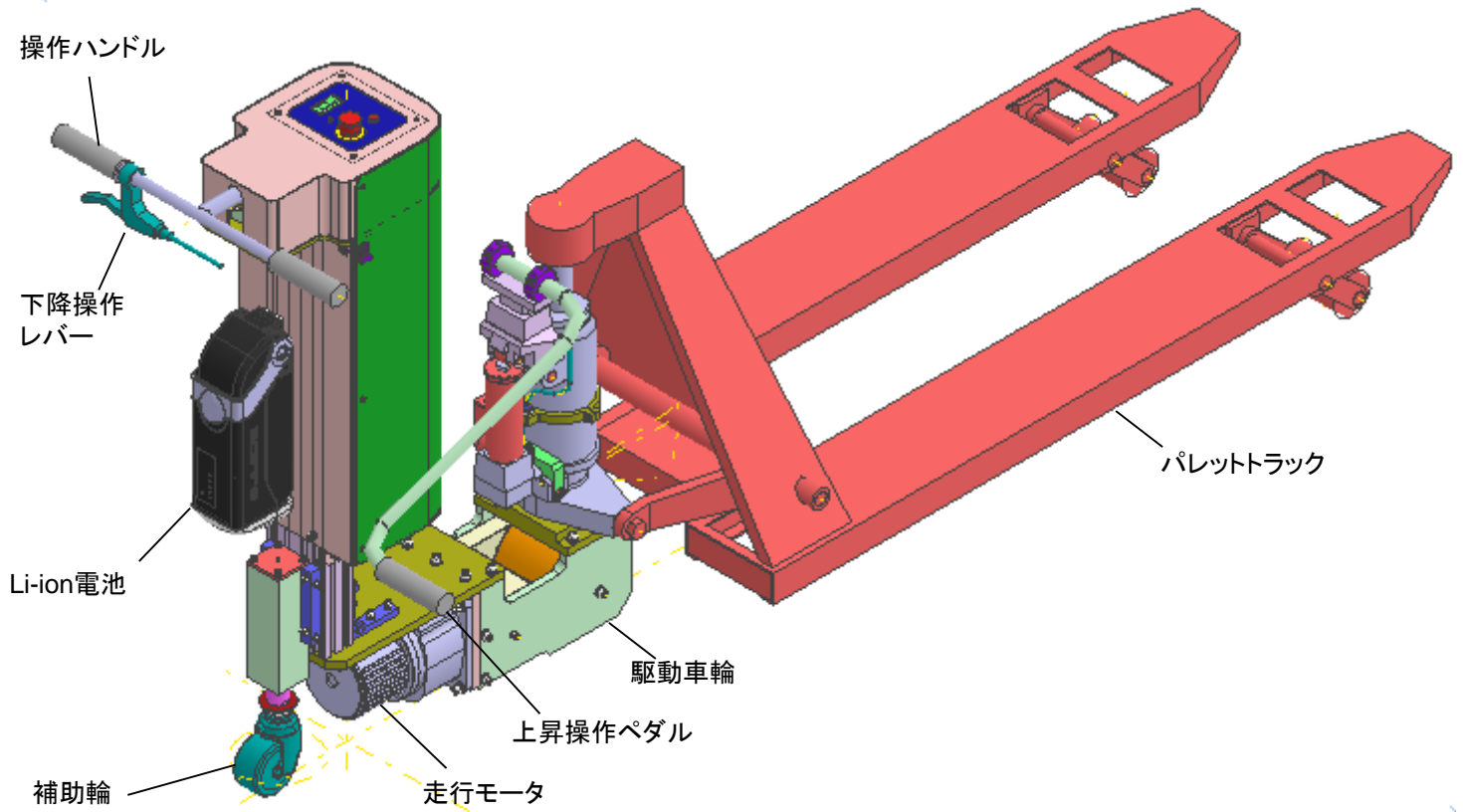

標準仕様

下記は標準の仕様です
標準外の仕様も製作可能な場合がありますのでお問い合わせください

	台車型			パレットトラック型	
型式	SC500-T1	SC1000-T1	SC1500-T1	SC1000-PT	SC1500-PT
可搬重量	500kg	1000kg	1500kg	1000kg	1500kg
速度	0~3.5km/h	0~2.8km/h	0~2.4km/h	0~2.8km/h	0~2.4km/h
登坂能力 ※1	1% (0.57°)	1% (0.57°)	1% (0.57°)	1% (0.57°)	1% (0.57°)
旋回角度	180°	180°	180°	180°	180°
フォーク高さ	—	—	—	80~200mm	80~200mm
運転時間 ※2	5時間	2.5時間	2.5時間	2時間	2時間
走行モータ出力	200W	400W	400W	400W	400W
走行方式	電動モータアシスト制御	電動モータアシスト制御	電動モータアシスト制御	電動モータアシスト制御	電動モータアシスト制御
昇降方式	—	—	—	油圧 手動操作	油圧 手動操作
電池形式	Li-ion電池	Li-ion電池	Li-ion電池	Li-ion電池	Li-ion電池
電池容量	25.2V 16.5Ah	25.2V 16.5Ah	25.2V 16.5Ah	25.2V 16.5Ah	25.2V 16.5Ah
充電器	AC100V 50-60Hz	AC100V 50-60Hz	AC100V 50-60Hz	AC100V 50-60Hz	AC100V 50-60Hz
充電時間	8時間	8時間	8時間	8時間	8時間
質量	55kg	57kg	57kg	130kg	135kg
使用環境	屋内 気温5~35℃ 湿度30~80% 段差、凹凸、水・油分のない滑らかな床面				

※1 荷物が最大重量の場合 ただし床面の状況により変わる場合があります

※2 当社試験値 荷物が最大重量、10m区間を連続往復走行(端で1秒停止) 実際の運転時間はご使用状況により変わります

オプション

下記は標準で準備できるオプションの一覧です
 下記以外の仕様も製作可能な場合がありますのでお問い合わせください

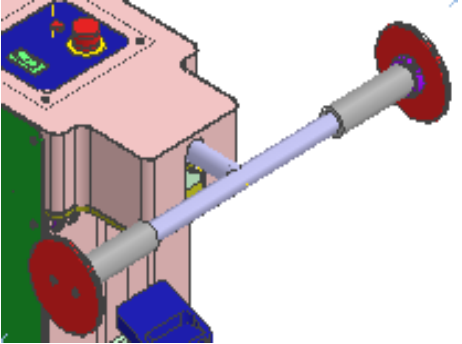
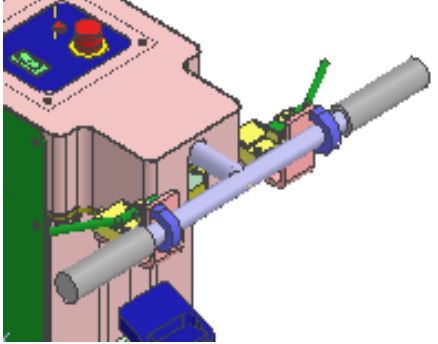
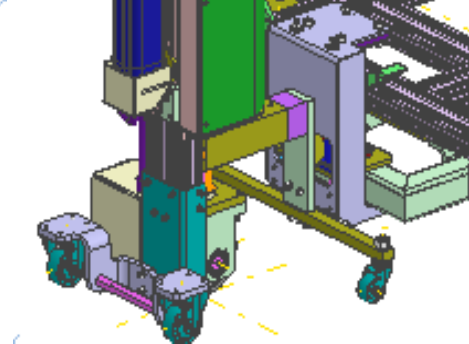
	挟まれ防止板	デッドマンスイッチ	ワンタッチ連結
概略	 <p>ハンドルと周囲の干渉物との間で手を挟まれるのを防止します 専用金具ですっきり取付できます</p>	 <p>レバーを握っている間だけアシスト走行し、誤操作を防止します 右側のみ、左側のみ、左右への取り付けが選択できます</p>	 <p>1台のSKILL CARTで複数の台車を運搬できます 台車側にアタッチメントを取り付け、足踏式のワンタッチ操作で連結および切り離しができます 台車分離時に転倒しないよう、前後に補助輪を追加します</p>
適合	全て	全て ただしパレットトラック型は片側のみ取付可能	台車型

	走行ブレーキ	鉛蓄電池	注意銘板言語対応
概略	<p>操作していない時に外力により動かないようにします デッドマンスイッチから手を離すとモータのブレーキが掛かります ※制動ブレーキではありません</p>	<p>海外向けでLi-ion電池の輸送が困難な場合、鉛蓄電池(密閉式、サイクルサービス用)に変更できます 現地の電源電圧に対応した充電器も製作できます ※パレットトラック型は不安定になるため製作できません</p>	<p>注意銘板を「英語」「中国語」に変更できます ※標準は日本語です ※取扱説明書は日本語と英語の対応となります</p>
適合	台車型 デッドマンスイッチと併用	台車型	全て

特殊仕様

下記は過去に製作した特殊仕様の例です
その他の仕様も製作可能な場合がありますのでお問い合わせください

横行モード付

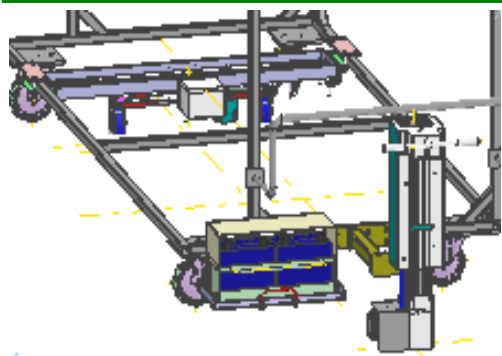

台車の前輪をSKILL CARTの操舵角と同期させることにより、幅寄せ動作が可能になります

可搬4000kg

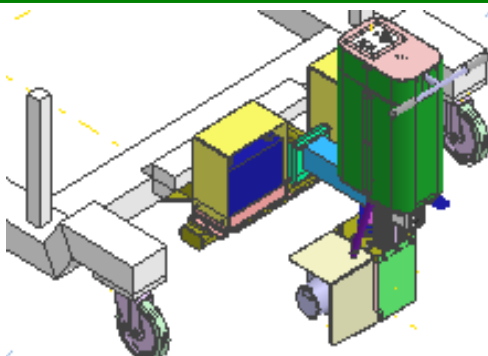

標準よりも大きな可搬重量にできます
減速比を変えるため、速度は落ちます

牽引台車連結

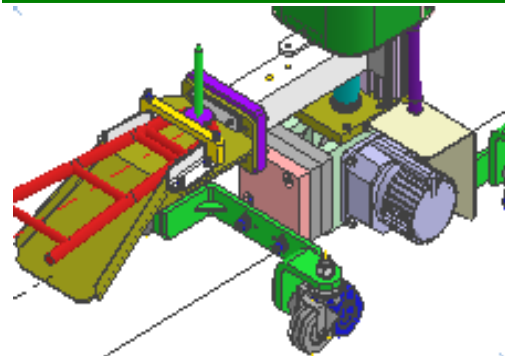

既存の台車牽引アームを使って連結します

車両運搬台車用連結

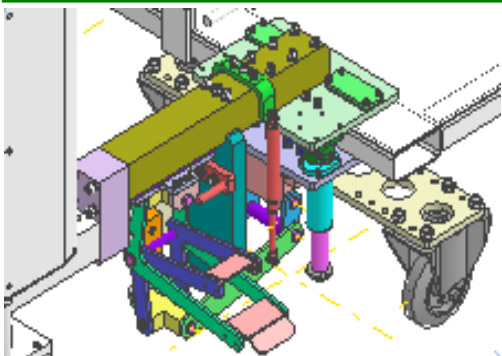

既存の運搬台車を改造せずに、そのままワンタッチ連結できます

直線走行用両ハンドル

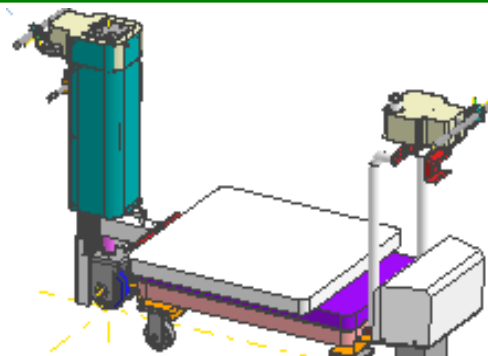

SKILL CARTの反対側にもハンドルを設け、両側からアシスト操作できます

パレットトラックサイズ変更

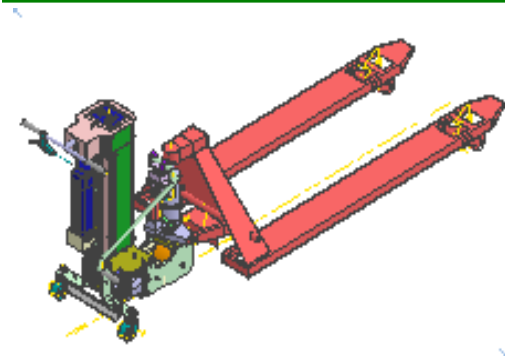

パレットトラックのフォーク長、幅などを変更できます
市販品の中から選択していただきます

製造・販売

株式会社アラキ製作所

〒471-0036 愛知県豊田市広久手町6丁目11番地
電話: 0565-31-1773 FAX: 0565-31-1713
<http://www.araki-mfg.co.jp/>
担当: 本社 営業統括部 小林
E-mail: m_kobayashi@araki-mfg.co.jp